

### RISCOS DERIVADOS DO USO DE ESCALEIRAS MANUAIS

- Caídas a distinto nivel dende a escaleira.
- Derrubamento da escaleira por colocación incorrecta.
- Derrubamento da escaleira por construción defectuosa.
- Sobre esforzos no transporte da escaleira.

### CONSIGNAS DE SEGURIDADE:

#### CONDICIÓN S EGURAS

- Antes de utilizar unha escaleira portátil é preciso asegurarse do seu bo estado, rexeitando aquelas que non ofrezan garantías de seguridade. Hai que comprobar que os largueiros son dunha soa peza, sen emplames, que non falta ningún chanzo, que non hai chanzos frouxos, rotos ou substituídos por barras, nin cravos saíntes, etc...
- O chanzos dunha escaleira de man deben estar agargalados aos largueiros, nunca cravados ou amarrados. Os espacios entre os chanzos deben ser iguais, cunha distancia entre eles de 20 cm. como mínimo e 30 cm. como máximo.
- As escaleiras de man deben ter polo menos dous reforzos metálicos, para afirmar os largueiros e dar rixidez ao conxunto.
- Non é conveniente que as escaleiras de man sobrepasen os 9 metros de lonxitude. Ademais non se empregarán escaleiras de man de máis de 5 metros das que non teñamos garantías da súa resistencia..
- As escaleiras estarán provistas dalgún dispositivo antiesvaradío no seu pé, por exemplo zapatas, que se deben elixir en función do tipo de chan onde se vaian apoiar.

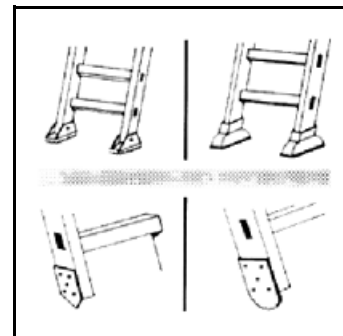
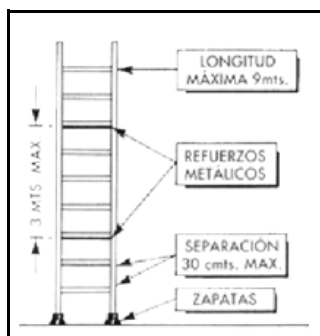

#### UTILIZACIÓN CORRECTA

- As escaleiras non se deben empregar como soporte ou pasarela para a construción de estadas, nin en calquera outro cometido distinto de aquel para o que foron deseñadas e construídas.
- Sempre que sexa posible, é máis seguro suxeitar a parte superior da escaleira a un punto fixo, mediante ganchos de suxeición por exemplo.

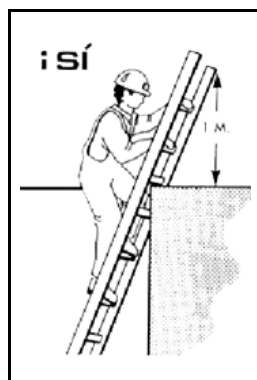
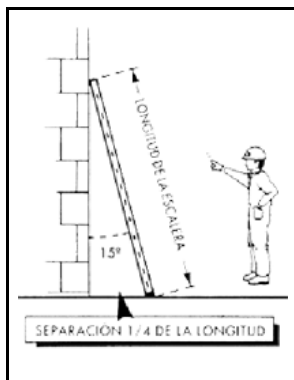

- As escaleiras deben colocarse cunha inclinación correcta. A relación entre a lonxitude da escaleira e a separación no punto de apoio será de 4 a 1.
- Os pés da escaleira deben apoiarse nunha superficie sólida e ben nivelada, nunca sobre ladrillos, bidóns, caixas, etc.
- Antes de colocar unha escaleira preto de conductores eléctricos desgornecidos, debe cortarse a corrente, poñendo un cartel de aviso no interruptor (“Non conectar, homes traballando”).
- Cando se empregue unha escaleira para subir a un teito, estada, plataforma, etc., a parte superior da escaleira debe sobrepasar polo menos nun metro.

- Subir ou baixar dunha escaleira débese facer sempre de fronte a ela utilizando as dúas mans para agarrarse aos chanzos (non aos largueiros).
- Se se teñen que levar ferramentas ou calquera outro obxecto, deben empregarse bolsas ou caixas colgadas ao corpo, de forma que queden libres as mans.
- Antes de iniciar a subida debe probarse que as solas do calzado non teñen barro, graxa nin calquera outra substancia que poida producir esvaróns.

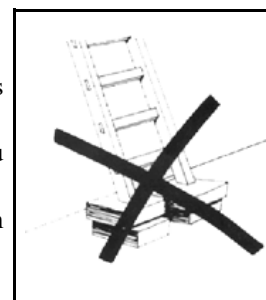

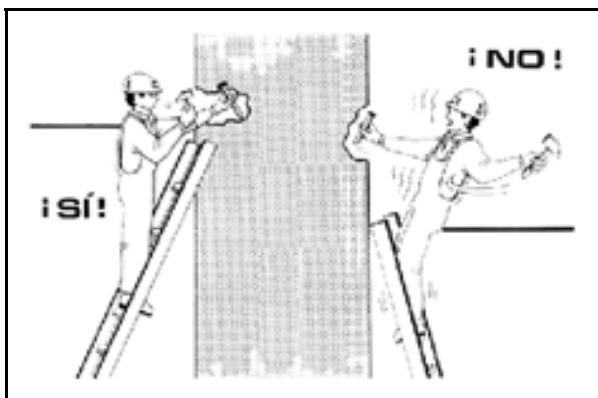

- Nas escaleiras non se deben subir nunca máis dunha persoa. Se teñen que subir varias persoas pola mesma escaleira, a unha estada por exemplo, agardará a que o compañeiro anterior deixe libre a escaleira, para comezar a subir
- Para traballar con seguridade hai que se colocar no chanzo apropiado, de forma que a distancia do corpo ao punto de traballo sexa suficiente e permita manter o equilibrio. Non se deberán ocupar nunca os últimos chanzos.
- Cando se traballa sobre unha escaleira, non se debe tratar de acadar puntos afastados que obriguen ao operario a estirarse, co conseguinte risco de caída. O seguro é desprazar a escaleira tantas veces como sexa necesario.

- É perigoso traballar sobre unha escaleira situada fronte a unha porta. Se non existe outro remedio deben adoptarse medidas para que a porta cerrada non se poida abrir de súpeto, ben sexa bloqueándoa, ou ben sinalizando o outro lado. Tamén se pode deixar a porta aberta, sinalizando no lintel a presenza de homes traballando ao outro lado.
- Para garantir que non se abrirán accidentalmente os dous lados dunha escaleira de tesoiras, estas deben ter unha correa forte que unan dous chanzos opostos, ou mellor aínda é, dúas correas que unan os largueiros. Nunca se deben suxeitar os dous lados da escaleira nunha corda calquera.

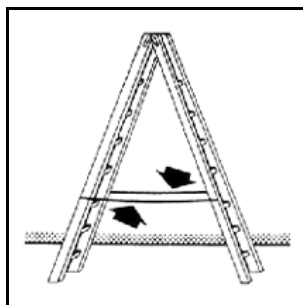

- Ademais, os dous lados da escaleira deben estar totalmente abertos, de forma que as correas quenden tensas.
- O operario para traballar sobre unhas escaleira de tesoiras, non se debe situar nunca “dacadalo” dela.
- O transporte dunha escaleira débese facer con precaución, para evitar golpear a outras persoas, mirando ben por onde se pisa para non tropezar con obstáculos. A parte dianteira da escaleira deberá levarse baixa.
- Para transportar escaleiras longas, deberase pedir axuda a un compañeiro.

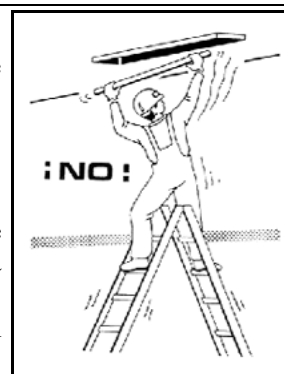

### CONSERVACIÓN

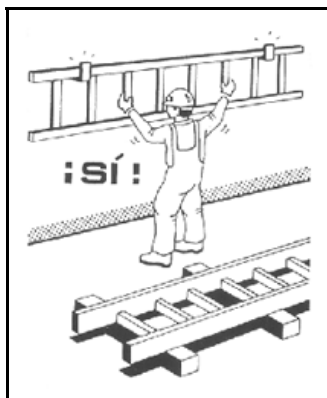

- As escaleiras portátiles deben manterse en perfecto estado de conservación, revisándoas periodicamente e retirando de servizo aquelas que non estean en condicións.
- Cando non se empreguen, as escaleiras portátiles deben almacenarse coidadosamente e non as deixar abandonadas sobre o chan, en lugares húmidos, etc.
- Debe existir un lugar cuberto e axeitado, para gardar as escaleiras despois de usalas.
- As escaleiras de madeira non se deberán pintar, xa que a pintura pode ocultar á vista defectos u anomalías que poden resultar perigosas. Todo o máis, pódeseles aplicar un verniz completamente transparente ou aceite de liña.